

- **Förderketten**
- **Scharnierband- und Mattenketten**
- **Zahnriemensysteme**
- **Linearsysteme**
- **Gummiketten**
- **Mess- und Ausrichtgeräte**
- **Dienstleistungen**
 - Grosses Warenlager
 - Sofortversand von Lagerware
 - Konfektionierung und Sonderausführungen
 - Baugruppenmontagen
- **Engineering**
 - Anwendungstechnische Beratung
 - Berechnungen und Dimensionierung
 - Konzepterstellung
 - Projektierung und Abwicklung

Verlangen Sie die Spezialkataloge.

- **Chaînes de manutention**
- **Chaînes à charnières et tapis modulaires**
- **Courroies dentées**
- **Guidages linéaires**
- **Chenilles en caoutchouc**
- **Equipement d'alignement et mesure**
- **Services**
 - Grand stock
 - Livraison rapide
 - Confection et fabrication spéciale
 - Montage de composants
- **Engineering**
 - Conseil et assistance technique
 - Calculs techniques
 - Planning technique
 - Engineering de projets et réalisation

Demandez les catalogues particuliers.



■ Förderketten

- Standardketten nach DIN 8165, DIN 8167 und ANSI
- Buchsenförderketten
- Vollbolzenketten
- Hohlbolzenketten
- Traglaschenketten
- Trogförderketten
- Stahlbolzenketten
- Ketten mit Mitnehmern und verlängerten Bolzen
- Ketten nach Werksnorm
- Spezialanfertigungen nach Ihren Bedürfnissen

Förderketten sind auch in rostfreiem Material, verzinkt oder mit spezieller Oberflächenbehandlung lieferbar.

■ Kettenräder

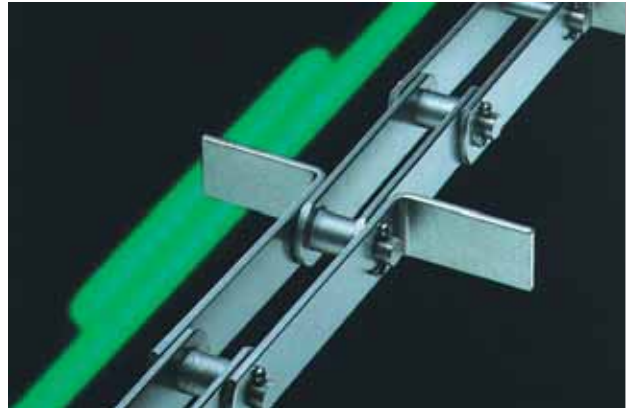

■ Chaînes de manutention

- Chaînes de manutention DIN 8165 et DIN 8167 et ANSI
- Chaînes détachables
- Chaînes de manutention à axes creux
- Chaînes à plaques déportées
- Chaînes à raclettes
- Chaînes en acier modulé
- Chaînes non standard
- Exécutions spéciales selon vos besoins

Les chaînes sont livrables aussi en acier inoxydable ou galvanisé.

■ Roues à chaînes



■ Antriebszahnriemen

- Hochleistungszahnriemen für die Antriebstechnik
- Standardzahnriemen in allen Teillängen und Typen
- SECAflex: endlos gewickelt
- SECA: endlos verschweisst und Meterware

■ Beschichtungstechnik

- Beschichtungen nach Wunsch mit verschiedenen Eigenschaften
- hoher oder niedriger Reibwert
- weich, hart oder elastisch
- alle Materialien in PUR, PVC und Gummi in fester sowie zelliger Struktur, in unterschiedlichen Shore-Härten und Dicken

■ Nockentechnik

- Spritzgussnocken aus PUR
- Nocken mit Gewindebuchsen und -bolzen
- geschweisste oder verschraubte Nockenverbindungen

■ Mechanische Bearbeitung

- CNC-Bohren für Vakuumriemen
- CNC-Fräsen für Sonderriemen nach Zeichnung
- Profilschleifen für Abzugsriemen
- Stanzen variabler Durchbrüche für Sonderzahnriemen

■ Zahnriemenscheiben und Zubehör

Für Notfälle bieten wir einen EXPRESS-DIENST an. Sofern technisch möglich, liefern wir Zahnriemen in Rekordzeit, auch mit Beschichtung und Bearbeitung.



■ Courroies dentées pour transmissions

- Courroies dentées de haute rendement
- Courroies dentées en exécutions variées
- SECAflex: bobinées sans fin
- SECA: soudées sans fin et par mètres

■ Technique de recouvrement

- revêtements en matériaux synthétiques, à coefficient de friction élevé ou bas, en différentes exécutions
- matériaux en PUR, PVC et caoutchouc tendre, dur ou élastique

■ Entraîneurs

- Entraîneurs injectés en matière synthétique
- Entraîneurs avec douilles et axes filetés

■ Usinage mécanique

- forage CNC pour courroies à viole
- fraisage CNC pour courroies spéciales
- rectifiage de profils pour courroies d'extraction
- découpages variés de courroies

■ Poulies dentées et accessoires

En cas d'urgence nous vous offrons un service express. Si techniquement possible nous fournissons courroies dentées à temps le plus bref, aussi avec revêtements et façonnage.

Scharnierband- und Mattenketten

Chaînes à charnières et tapis modulaires

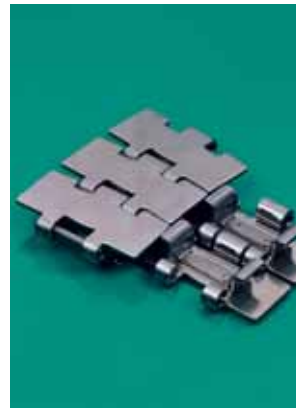

■ Scharnierbandketten

- Ketten aus Edelstahl, geradelaufend und kurvengängig, mit Gummibeschichtung
- Ketten aus Kunststoff, geradelaufend und kurvengängig, mit Supergrip
- Stauförderketten aus Kunststoff, geradelaufend und kurvengängig
- Multiflexketten aus Kunststoff, mit und ohne Niederhalter
- Kastentransportketten aus Kunststoff, geradelaufend und kurvengängig
- Plattenbandketten aus Stahl und Kunststoff
- Gripperketten

■ Mattenketten

- Ketten geradelaufend und kurvengängig, mit Supergrip, Mitnehmern und Bordscheiben
- Ketten mit und ohne Positrack
- Stauförderketten
- Ketten mit MICROBAN® für die Nahrungsmittelindustrie

■ Kurven

- Magnetflexkurven, ein- oder mehrspurig
- Kurven mit Niederhalterführung, ein- oder mehrspurig

■ Kettenräder

- geteilte Kettenräder und Umlenkräder

■ Komponenten

- Seitenführungen
- Geländerhalter
- Stützelemente
- Kunststoff-Flanschlager
- Kettenführungen
- Gelenkfüße

■ Chaînes à charnières

- Chaînes en acier inoxydable, droites et à flexion, à revêtement caoutchouc
- Chaînes en plastique, droites et à flexion, Supergrip
- Chaînes en plastique d'accumulation, droites et à flexion
- Chaînes en plastique Multiflex, avec ou sans pattes
- Chaînes pour convoyeurs de caisses, droites et à flexion
- Chaînes à palettes en acier ou plastique
- Chaînes de préhension

■ Tapis modulaires

- Tapis droites et à flexion, avec Supergrip, entraîneurs et bordures latéraux
- Tapis avec ou sans Positrack
- Tapis pour transporteurs d'accumulation
- Tapis MICROBAN® pour l'industrie alimentaire

■ Courbes

- Courbes Magnetflex à 1 voie ou à voies multiples
- Courbes Standard à 1 voie ou à voies multiples

■ Roues à chaînes

- Pignons et roues de retour en deux parties

■ Composants

- Guides latérales
- Galets de guidage
- Éléments de soutien
- Paliers auto-alignés
- Guides de glissement
- Pieds articulés

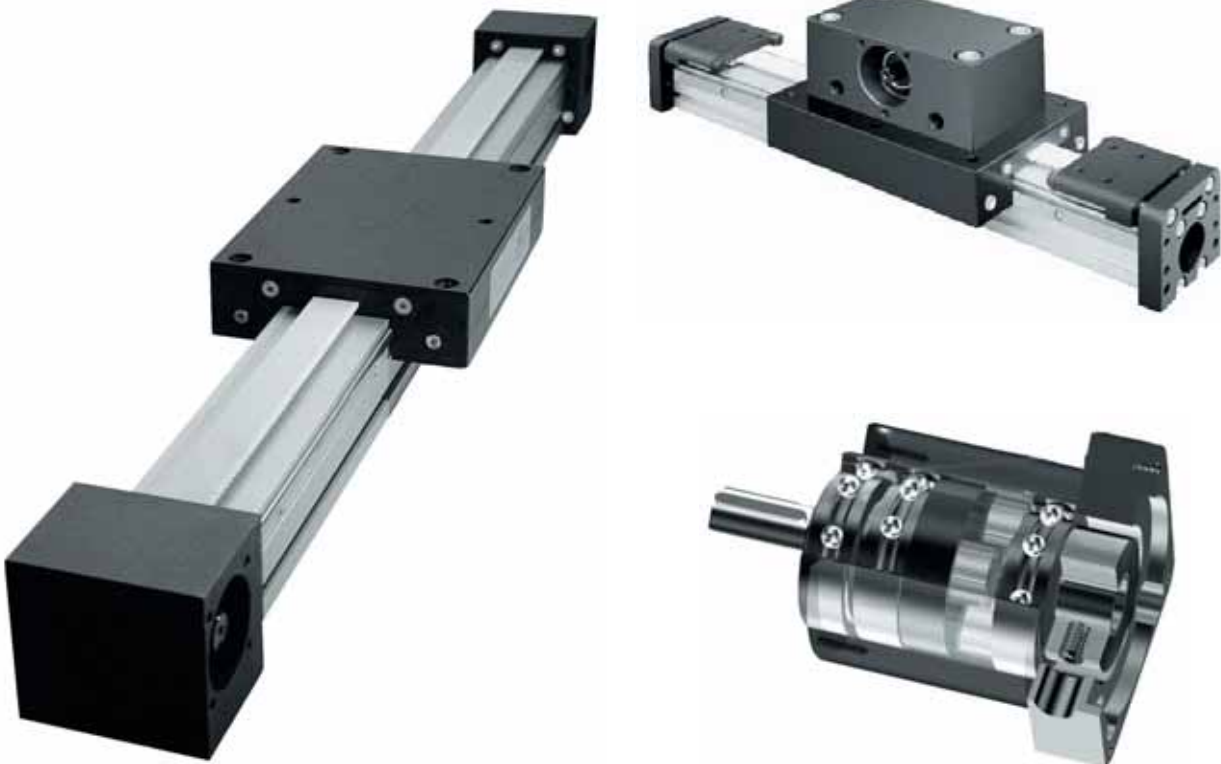

■ Linearachsen

- Zahnriemenachsen
- Zahnriemenachsen mit gegenläufigem Doppelschlitten
- Führungsachsen
- Pneumatische Achsen
- Spindelachsen
- Teleskopachsen

■ Zubehör

- Planetengetriebe
- Positioniermotoren mit integriertem Frequenzumrichter
- Kupplungen
- Montageplatten
- Antriebsflansche

Für Notfälle bieten wir einen EXPRESS-DIENST an. Sofern technisch möglich, liefern wir Linearachsen in Rekordzeit.

■ Axes linéaires

- Axes pour courroies dentées
- Axes pour courroies dentées avec double-chariot contraires
- Axes de guidages
- Arbres pneumatiques
- Arbres à broches
- Axes télescopique

■ Accessoires

- Réducteurs planétaires
- Moteurs de positionnement avec convertisseur de fréquences intégré
- Accouplements
- Plaques à montage
- Bride d'adaption

En cas d'urgence nous vous offrons un service express. Si techniquement possible nous fournissons guidages linéaires à temps le plus bref.



Gummiketten

Chenilles en caoutchouc



Mit einer Jahresproduktion von zurzeit etwa 120'000 Gummiketten ist unser süd-koreanische Hersteller DRB DONGIL einer der grössten und kompetentesten Hersteller weltweit. DRB DONGIL Gummiketten werden in Erstausrüstung und Ersatzteilhandel sehr erfolgreich eingesetzt, denn sie zeichnen sich durch kompromisslose Qualität aus.

■ **Die Marke DRB DONGIL wird in der Erstausrüstung eingesetzt**

- in Korea bei Doosan (Daewoo) und Volvo
- in Japan bei Takeuchi und Yamaguchi (Winbull)
- in Deutschland bei Terex – Schaeff
- in den USA bei Vermeer und Ditch Witch

Wir führen ein grosses Lager aller gängigen Typen und Grössen, um für Sie eine rasche Verfügbarkeit sicherzustellen.



Avec une production annuelle de 120'000 chenilles en caoutchouc, DRB DONGIL est un des plus grands et plus compétents fabricants du monde. La chenille en caoutchouc DRB DONGIL est appliquée en première monte comme en pièce de rechange avec succès grâce à son excellent niveau de qualité.

■ **La marque DRB DONGIL fait ses preuves en première monte:**

- Doosan (Daewoo) et Volvo en Corée du Sud
- Takeuchi et Yamaguchi (Winbull) au Japon
- Terex – Schaeff en Allemagne
- Vermeer et Ditch Witch aux États-Unis

Nous gérons un stock important avec des chaînes en caoutchouc de toute taille, qui nous permette de vous les livrer au plus bref délai.



■ Tragrollen

- Schwerkrafttragrollen aus Stahl- oder Kunststoffrohr, auch rostfrei, diverse Achsausführungen und Lagerungen, auch konische Ausführungen
- Antriebs- und Umlenkrollen für Förderbänder
- angetriebene Tragrollen mit Sicke
- angetriebene Tragrollen mit Zahnriemenrad
- angetriebene Tragrollen mit Kettenrad
- gummierte Tragrollen

Alle Tragrollen werden nach Ihren Massangaben gefertigt.



■ Rouleaux transporteurs

- *Rouleaux d'entraînement et de revers*
- *Rouleaux commandés à gorges*
- *Rouleaux commandés par poulie à courroie dentée*
- *Rouleaux commandés par pignon à chaîne*
- *Rouleaux gommés*

Tous les rouleaux transporteurs seront fabriqués selon vos indications.

Riementechnik Technique de courroies



■ Kunststoffriemen

- Keilriemen, mit Supergrip
- Rundriemen
- Flachriemen
- Spitzkeilriemen
- Keilleistengurte

■ Keilriemenscheiben

■ Verbindungstechnik



■ Courroies en matière synthétique

- *Courroies trapézoïdales, avec Supergrip*
- *Courroies rondes*
- *Courroies plates*
- *Courroies trapézoïdales avec pointe*
- *Courroies plates avec support trapézoïdal*

■ Poulies à gorges

■ Dispositifs à souder



Mess- und Ausrichtgeräte *Equipement d'alignement et mesure*



Ausrichtung von Ketten- und Riemenantrieben Typ D150 BTA digital 2

Das perfekte Gerät für das Ausrichten von Ketten- und Riemenantrieben. Das Gerät lässt sich innerhalb weniger Sekunden montieren und zeigt sofort Versatz und Winkel zwischen den Kettenrädern und Riemenscheiben an. So kann der Fehler innerhalb der geltenden Toleranzgrenzen besonders einfach korrigiert werden.

- Zeigt Parallelitätsversatz und Winkelfehler mit digitaler Genauigkeit an.
- Die Justierwerte werden stets in Echtzeit angezeigt.
- Wesentlich schneller und genauer als das Messen mit früheren, herkömmlichen Methoden.
- Ausrichtung durch eine Person.
- Einfach zu bedienen.

Alignement de transmission par chaîne et courroie Type D150 BTA digital 2

Le dispositif idéal pour la précision dans l'alignement de transmission par chaîne et courroie. Positionné en quelques secondes, il indique immédiatement le décalage en offset et en angulaire entre les roues à chaînes et poulies et il est donc très facile de corriger le désalignement en fonction des tolérances spécifiques.

- Indique le désalignement angulaire et parallèle avec la précision digitale.
- Les valeurs de correction sont affichées en direct.
- Plus facile et plus précis que les méthodes traditionnelles.
- L'alignement peut être effectué par un seul opérateur.
- Facile à utiliser.

Wellenausrichtung Typ D450 *Alignement d'arbres Type D450*

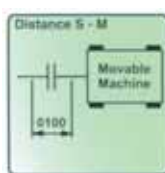
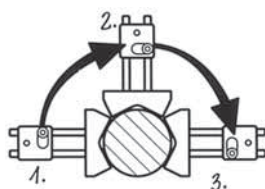

- Einfach, schnell und effektiv.

- Simple, facile et efficace.